

구동기기 종합카탈로그



AIR GRIPPERS SERIES 에어 그리퍼 시리즈 INDEX

스윙 타입

사양 및 주문형식	732
내부구조도 및 주요 부위의 재질	733
치수도	734

패러렐 에어 그리퍼

스탠더드 타입

사양 및 주문형식	735
센서 스위치 취부방법	735
내부구조도 및 주요 부위의 재질	736
치수도	737

고강성 타입

사양 및 주문형식	738
치수도	738

컴팩트 타입

사양 및 주문형식	739
실효파지력	739
치수도	740

대형 타입

사양 및 주문형식	741
실효파지력	741
치수도	742

와이드 타입

사양 및 주문형식	744
내부구조도 및 주요 부위의 재질	744
치수도	745

트리플 핑거 그리퍼

스탠더드 타입

사양 및 주문형식	746
센서 스위치 취부방법	746
치수도 및 파지력 그래프	747
적용사례 및 센서 스위치 취부방법	749

고정도 타입

사양 및 주문형식	750
파지력 그래프	751
내부구조도 및 주요 부위의 재질	752
치수도	753

고정도 고하중 타입

사양 및 주문형식	756
치수도	757

센스 홀드 타입

사양 및 주문형식	759
치수도	760

포 핑거 저하중 타입

사양 및 주문형식	761
치수도	761

180°오픈 그리퍼

스탠더드 타입

사양 및 주문형식	762
치수도	762

고정도 · 고하중 타입

사양 및 주문형식	764
치수도	765

PCSF

PCSH

PCMA

PCMB
PCMBR

PCMJI

KCMJ

KCMB

PCMI

PCMOB
PCMOC

PCCG
PCCN

KSM

KSL

PCB□□

PCQA-AH

PCQVL

PCQI2

PTA
PAS

PCKA
PCKB
PCKC

PCRPL□

PCRPM□

PCR□

PRT

PSB
PSL
PSAR

PVA-200

실린더
액세서리

센서 스위치

스크랩보케

에어 그리퍼

CHM

필요부품

동작해설

부록(後)

찾아보기

주의 사용하기 전에 부록(前)-P.57의 「안전상의 주의」를 반드시 읽어 주십시오.

PCSF
PCSH
PCMA
PCMB PCMBR
PCMJ1
KCMJ
KCMB
PCMI
PCMOB PCMOC
PCCG PCCN
KSM
KSL
PCBDD
PCQA-AH
PCQVL
PCQI2
PTA PAS
PCKA PCKB PCKC
PCRPLD
PCRPMO
PCRRC
PRT
PSB PSI PSAR
P/BA-200
실린더 액세서리
센서 스위치
스크래브러
헤어 그리퍼
CHM
필요구부
동작해설
부록(後)
찾아보기

트리플 핑거 그리퍼 스탠더드 타입

PCHG



- 실린더경 $\phi 50 \sim \phi 160$ 의 대형 제품으로서 콤팩트한 디자인으로 고평가력과 안정된 파지를 발휘합니다.
- 높은 인장강도와 특수 코팅처리된 알루미늄 본체로서 고강성 제품입니다.
- 센서 스위치 및 스프링 패키지를 선택할 수 있습니다.

사양

항목	형식	PCHG						
작동형식		복동형						
사용 실린더경	mm	50	64	80	100	125	160	
스트로크	mm	8	12	16	20	26	32	
사용유체		압축공기						
사용압력범위	MPa	0.1~0.6						
사용온도범위	°C	-10 ~ +60 (不凍)						
반복		0.05						
PTA PAS	급유	불요						
PCKA PCKB PCKC	센서 스위치 형식	RH : 유점점 스위치, RHN : NPN 출력, RHP : PNP 출력						
	중량	Kg	0.23	0.41	0.8	1.4	2.4	4.7

● 사용회수 150만회 이후에는 급유를 권장합니다.

주문형식

PCHG - 50 M - OS

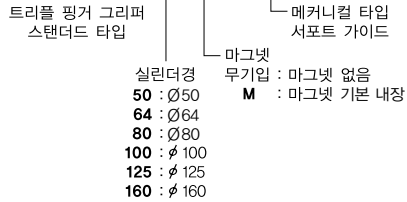

센서 스위치 취부방법

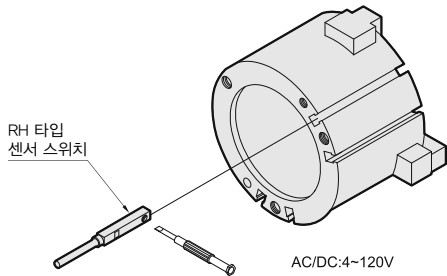

치수도 (mm)

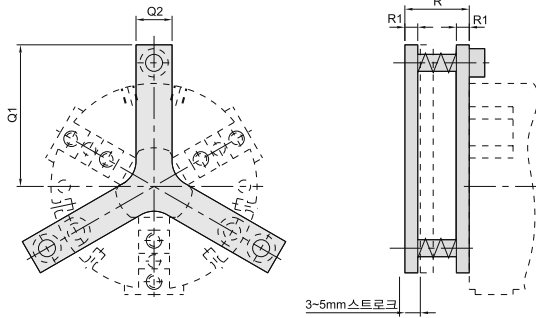
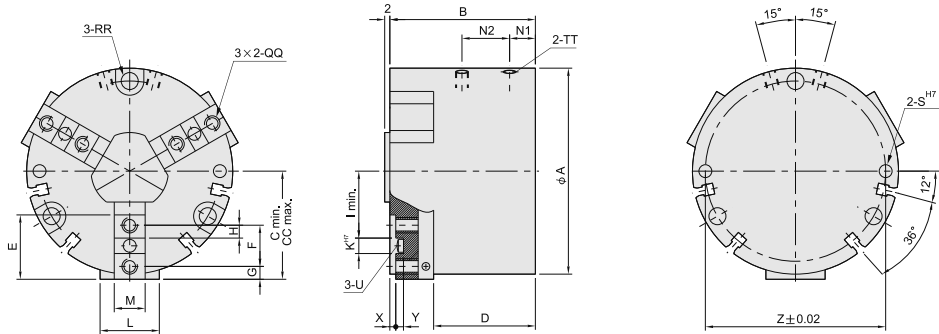

PCHG-50
센서 스위치 취부홀 치수도

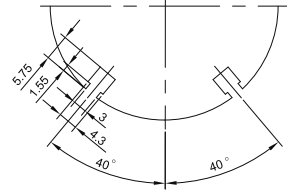

스프링 패키지
압력 플레이트
P TYPE

기호 형식	A	B	C	CC	D	E	F	G	H	I	K	L	M	N1	N2	Q1	Q2	R	R1
PCHG-50	50	39	26.5	30.5	28	18	12	3.5	3.5	15	5	14	8.2	8.1	14.8	38	12	25	5
PCHG-64	64	47.5	32	38	32	20	13	4	4	19	5	17	10.2	10	16.5	44	14	25	5
PCHG-80	80	56.5	42	50	39.5	25	16	5	5	26	6	23	12.2	10	22	55	14	25	5
PCHG-100	100	65	52	62	46	32	20	6	6	32	8	27	14.2	12	24	70	20	25	6
PCHG-125	125	76	65.5	77.6	53.5	40	24	8.5	8	41	8	30	16.2	13.5	28.5	85	20	25	6
PCHG-160	160	95	85	101	67	50	32	9	11	55	10	40	20.2	15	32.5	100	25	25	6

기호 형식	RR	QQ	S	TT	U	X	Y	Z
PCHG-50	φ 3.4 관통, 7C/B × 길이 5 P.C.D44	M3 × 0.5 × 길이 7	φ 3 × 길이 8	M5	φ 4	-	2	44
PCHG-64	φ 5.5 관통, 10C/B × 길이 6 P.C.D56	M4 × 0.7 × 길이 8	φ 4 × 길이 10	M5	φ 4	2	2.5	56
PCHG-80	φ 6.4 관통, 11C/B × 길이 7 P.C.D70	M5 × 0.8 × 길이 9	φ 5 × 길이 10	M5	φ 5	3.5	3	70
PCHG-100	φ 6.6 관통, 11C/B × 길이 8 P.C.D90	M6 × 1.0 × 길이 12	φ 5 × 길이 12	PT 1/8	φ 6	3	3	90
PCHG-125	φ 8.5 관통, 15C/B × 길이 9 P.C.D112	M6 × 1.0 × 길이 12	φ 6 × 길이 16	PT 1/8	φ 6	3	3.5	112
PCHG-160	φ 9 관통, 15C/B × 길이 9 P.C.D146	M8 × 1.25 × 길이 20	φ 6 × 길이 20	PT 1/8	φ 6	4	4	146

- PCSF
- PCSH
- PCMA
- PCMB
PCMBR
- PCMJI
- KCMJ
- KCMB
- PCMI
- PCMOB
PCMOC
- PCCG
PCCN
- KSM
- KSL
- PCB□□
- PCQA-AH
- PCQVL
- PCQI2
- PTA
PAS
- PCKA
PCKB
PCKC
- PCRPL□
- PCRPM□
- PCR□
- PRT
- PSB
PSL
PSAR
- PVA-200
- 실린더
액세서리
- 센서 스위치
- 스크랩본체
- 헤어 그래픽
- CHM
- 필요시 PRR
- 동작해머
- 부록(後)
- 찾아보기

PCSF

PCSH

PCMA

PCMB
PCMBR

PCMJ1

KCMJ

KCMB

PCMI

PCMOB
PCMOCPCCG
PCCN

KSM

KSL

PCB□□

PCQA-AH

PCQVL

PCQI2

PTA
PASPCKA
PCKB
PCKC

PCRP□□

PCRP□□

PCR□□

PRT

PSB
PSI
PSAR

P(BA-2)00

실린더
액세서리

생서 스위치

스크레브너

해머 그리퍼

CHM

필요양구

동작해머

부록(後)

찾아보기

파지력 그래프

메커니컬 타입 서포트 가이드

사용압력 : 0.5MPa~0.65MPa

파지력 = 그리퍼 파지력 + 스프링력

사용압력 0.6MPa의 경우 실험파지력

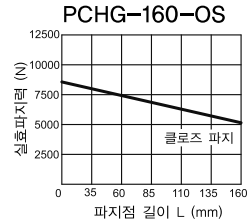
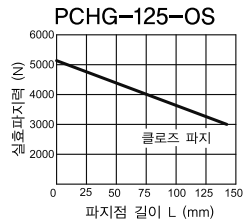
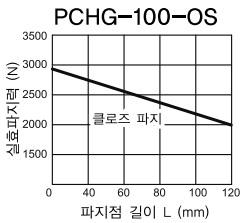
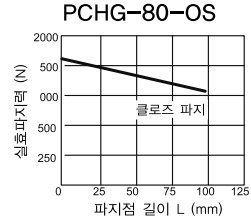
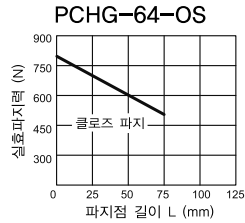
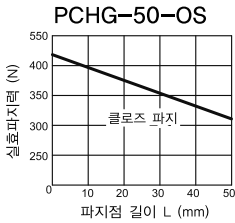

치수도 (mm)

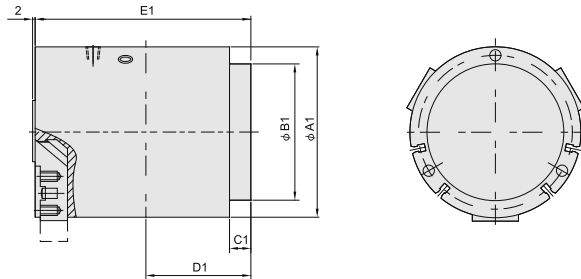

기종 형식	A1	B1	C1	D1	E1
PCHG-50	50	—	—	19.2	58.2
PCHG-64	64	45	5	25	72.6
PCHG-80	80	58	5	30.2	87
PCHG-100	100	77	5	32.5	97.5
PCHG-125	125	97	5	37	113
PCHG-160	160	128	5	46	140

적용사례

적용사례

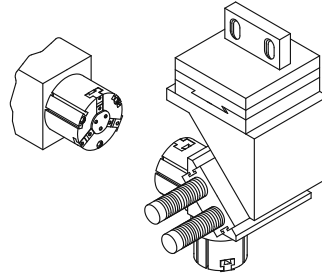
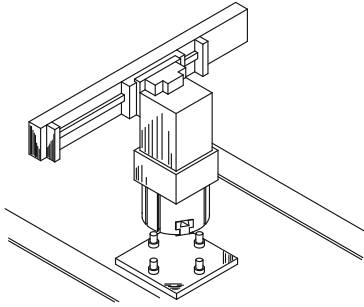

핑거 스페이스 브래킷

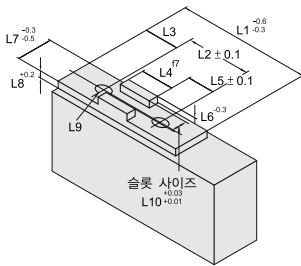

PCHG-64~160

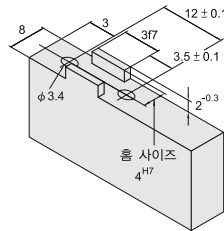

PCHG-50

기호 형식	L1	L2	L3	L4	L5	L6	L7	L8	L9	L10
PCHG-50	—	12	3	5	3.5	2	8	—	φ 3.4	4
PCHG-64	20	13	4	5	4	2.5	10.2	4.5	φ 4.5	4
PCHG-80	25	16	5	6	5	3	12.2	5.5	φ 5.5	5
PCHG-100	32	20	6	8	6	3	14.2	5.5	φ 6.6	6
PCHG-125	40	24	8.5	8	8	3.5	16.2	5.5	φ 6.6	6
PCHG-160	50	32	9	10	11	4	20.2	6.5	φ 9	8

- PCSF
- PCSH
- PCMA
- PCMB
PCMBR
- PCMJ1
- KCMJ
- KCMB
- PCMI
- PCMOB
PCMOC
- PCCG
PCCN
- KSM
- KSL
- PCB□□
- PCQA-AH
- PCQVL
- PCQI2
- PTA
PAS
- PCKA
PCKB
PCKC
- PCRPL□
- PCRPM□
- PCR□
- PRT
- PSB
PSL
PSAR
- PVA-200
- 실린더
액세서리
- 센서 스위치
- 스크랩트박스
- 헤어 그리퍼
- CHM
- 핀공용 커넥터
- 동축 케이블
- 부록(後)
- 찾아보기